

MANUAL DEL USUARIO
Y DE MANTENIMIENTO
FROG300

BIENVENIDO.
CONOCIENDO AL **FROG300** **a**

AJUSTANDO LA **HORA, HORA GMT**
Y EL CALENDARIO **b**

USANDO LA **CORONA DIVE TIME** **c**

USO DEL CIERRE MULTI-AJUSTABLE
AJUSTAR LA **CORREA FKM** **d**

EL BRAZALETE DE TITANIO Y LA **COSMOBAND®**
CÓMO CAMBIAR LAS CORREAS **e**

ID+SYS™. QUÉ ES Y CÓMO ACTIVARLO **f**

LOCALIZACIÓN DEL NÚMERO DE SERIE **g**

MANTENIMIENTO Y CONSERVACIÓN **h**

GARANTÍA LIMITADA **i**

FUNCIONES ESPECIALES
CARACTERÍSTICAS TÉCNICAS **j**



FROG300

Bienvenido a bordo!

Este manual tiene como objetivo que conozcas cómo funciona, cómo ajustarlo y cómo mantener en óptimas condiciones a tu OX® FROG300, un reloj-instrumento de grado profesional diseñado para ser parte esencial del equipamiento de buzos, marinos y exploradores, y para convertirse en el amuleto de quienes disfrutan de una vida singular.



Ante todo, decirte que es un orgullo y un honor que hayas elegido esta especial pieza del tiempo. Tu muñeca es ahora un reloj-instrumento 'supercharged', tipo Diver's WR300M/1000ft con calibre automático, que combina con tecnología NFC y una caja de titanio grado G3i; todo ello preparado para resistir a los elementos y al paso del tiempo como pocos.

Es un verdadero todo-terreno: disfrútalo, escribe en él tus mejores aventuras, y conviértelo en parte de tu orgulloso legado para quien más quieres.

Joseph Bolart
Mastermind

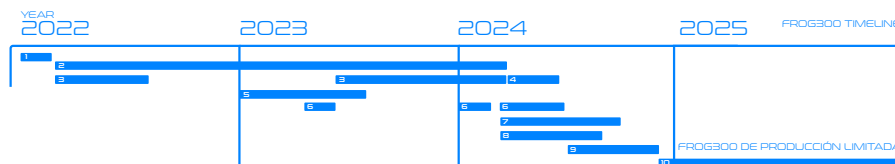

1 2022/07 NACE OX-OCEANIX CON EL PRIMER BOCETO DEL RELOJ HERRAMIENTA. 2 DESARROLLO DE PRODUCTO Y MARCA. 3 INGENIERÍA. 4 RE-INGENIERÍA (SOLAR-SKIMYOTA). 5 2023/07/04 LANZAMIENTO MUNDIAL DEL PRODUCTO Y LA MARCA (SITIO WEB + IG). SE FUNDA OX® COMPANY USA. 6 PROTOTIPOS S.L.S. 7 REDISEÑO DEL SITIO WEB. 8 2024/07 PRIMERAS MUESTRAS FUNCIONALES. 9 TIEMPO DE PRODUCCIÓN. 10 ENTREGAMOS LOS PRIMEROS OX® FROG300 PRO TYPE DIVER'S A SUS AFORTUNADOS PROPIETARIOS (NAVIDAD 2024).





Calibre Premium MIYOTA® 9075 made in Japan

El OX® FROG300 late a 28,800 Alternancias hora, utiliza 24 Rubíes, dispone de una reserva de marcha de 42 horas, y te entrega una precisión horaria media de ± 5 segundos/día (ajuste in-house). Destaca por su complicación True GMT, también llamada Travellers: un segundo huso horario 24H de ajuste rápido mediante saltos de hora en hora ('Jumping Hours'). Cuenta con la función calendario y el sistema Parashock® de protección del calibre automático frente a golpes.



OX®

FROG300 AUTOMATIC TOOL-WATCH

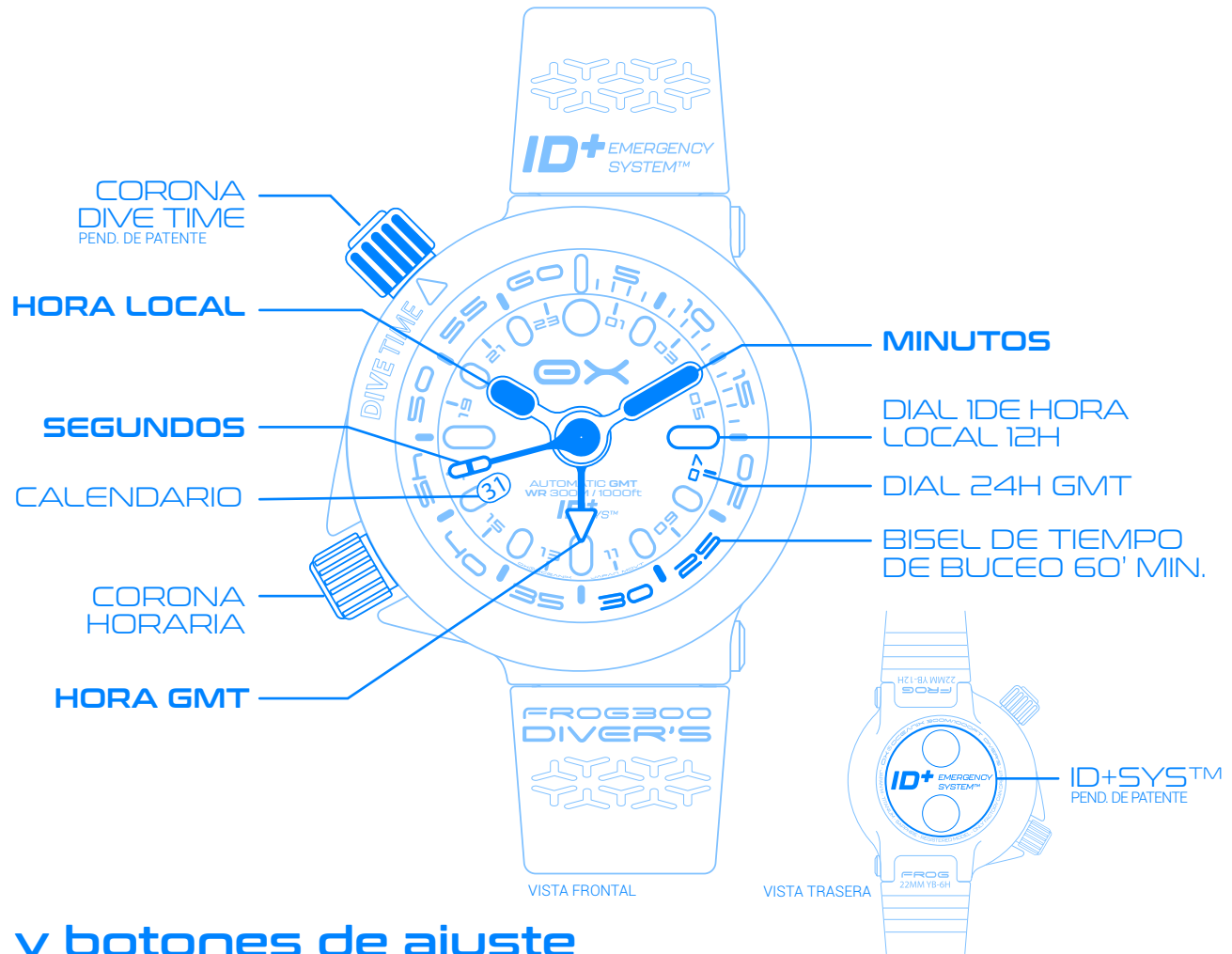

Dial y botones de ajuste

¿Es tu primer reloj automático de agujas (analógico)?

Aquí puedes familiarizarte con cada elemento, tanto horarios y de tiempo, como de ajuste y de función Diver's. Las coronas permiten el ajuste, mientras que las agujas indican los tiempos. Además, el OX® FROG300 cuenta con el ID+SYS™, un sistema de Datos de Emergencia útil para equipos de Rescate, Salvamento Marítimo o First Response (emergencias médicas) con tecnología NFC.

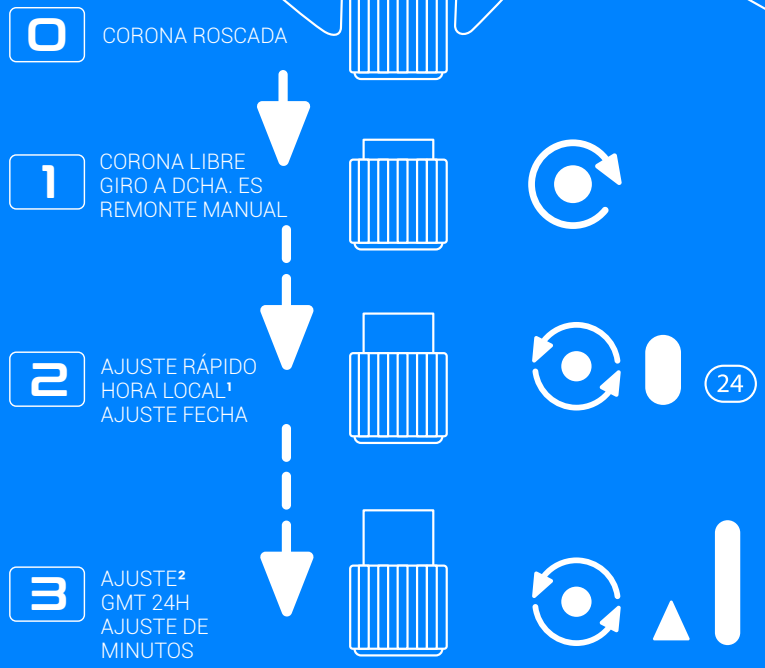
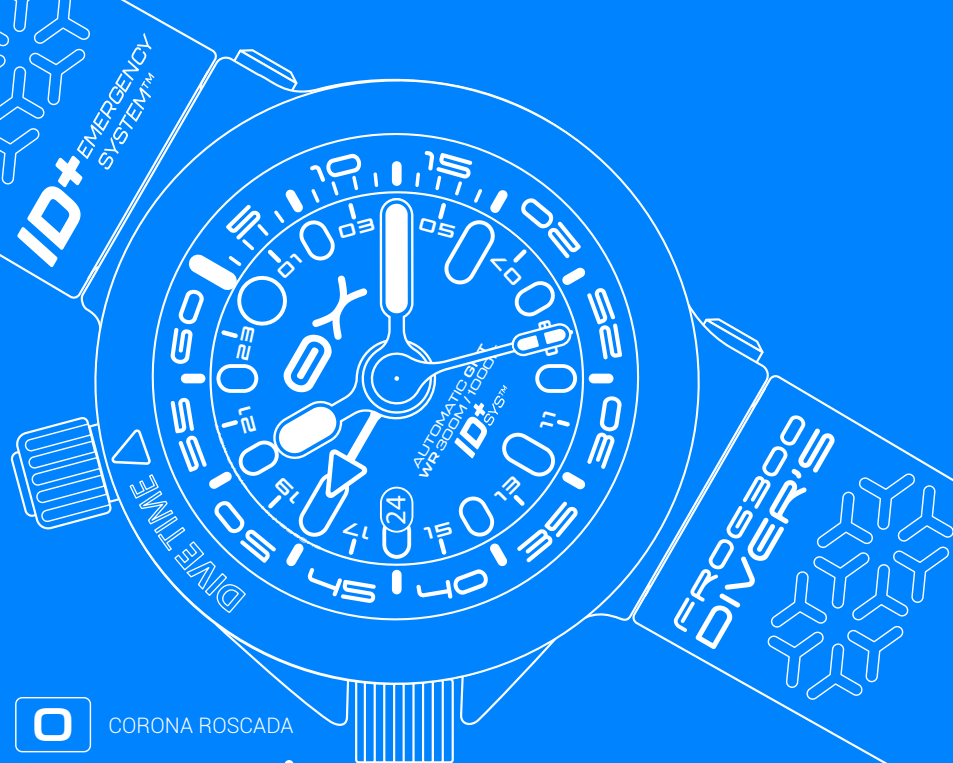

1 LA SEGUNDA SIGUE FUNCIONANDO (AJUSTE SIN PÉRDIDA DE PRECISIÓN HORARIA)
2 PARADA DE SEGUNDA (PULSAR LA CORONA, UNA VEZ AJUSTADA LA HORA CON UNA REFERENCIA EXTERNA)

AJUSTANDO LA HORA, SEGUNDO HUSO HORARIO GMT Y CALENDARIO

0

CORONA ROSCADA

Este reloj dispone de una corona roscada. Para acceder al ajuste debes desenroscarla, girándola hacia la izquierda, hasta que notes un pequeño salto, que indica que está en posición 1.

1

REMONTE MANUAL

Cuando ha agotado la reserva de marcha, y la segundera se encuentra parada sin movimiento, puedes cargarlo manualmente girando la corona hacia la derecha, entre 20 a 30 vueltas está bien.



Gira la corona suavemente, y si notas resistencia, no gires más, pues puedes dañar el mainspring (muelle real). Con la segundera parada, nunca des más de 36 vueltas!

2

AJUSTE HORA LOCAL Y FECHA (CALENDARIO)

Tirando suavemente de la corona hacia afuera, en el segundo clic o posición, puedes ajustar, con saltos de una hora hacia adelante o hacia atrás la aguja horaria principal. Esto puedes hacerlo sin pérdida de precisión horaria, pues la segundera seguirá funcionando. Del mismo modo, cada 2 vueltas completas a la esfera ajustará el calendario en un día más o menos, dependiendo del sentido en que gires, con saltos de hora en hora gracias a la complicación 'jumping hours' de ajuste rápido de que dispone este calibre automático Premium.

3

AJUSTE DE MINUTOS Y SEGUNDO HORARIO GMT 24H

Tirando de nuevo de la corona hacia afuera, en el tercer y último clic o posición, puedes ajustar la hora del huso 24H y la minutería. Te recomendamos que primero pares la aguja segundera a las 12H, y ajustes la hora que desees, y después dejes la minutería en una posición clara (coincidiendo con cualquier índice de horas del dial). Pulsa hacia dentro de nuevo la corona, cuando coincida con la hora con la referencia que estés usando para ajustarlo.



CONSEJO: SIEMPRE, AJUSTA PRIMERO ESTE SEGUNDO HUSO HORARIO Y LOS MINUTOS, Y DESPUES LA HORA LOCAL, Y/O EL CALENDARIO



NO OLVIDES NUNCA VOLVER A DEJAR EN POSICIÓN '0' LA CORONA Y ROSCARLA HASTA QUE NOTES QUE HACE TOPE PARA EVITAR PROBLEMAS DE ESTANQUEIDAD.



ID+ EMERGENCY
SYSTEM™

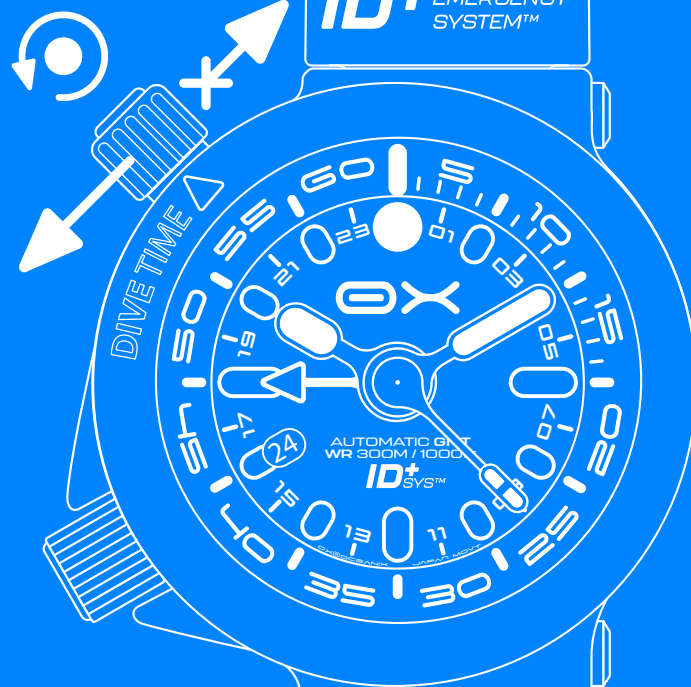

**FROG300
DIVER'S**





 **FROG300**

AJUSTANDO EL BISEL UNIDIRECCIONAL INTERNO CON LA CORONA DIVE TIME

La corona azul OX® Dive Time no requiere desenroscarla (porque no va a rosca). Simplemente gírala hacia la izquierda (mirando el reloj) para ajustar el tiempo de entrada al agua, controlando así el tiempo de inmersión o, del cocinado de una pizza si lo usas como medidor de tiempo.

La corona es funcional y accionable también bajo el agua hasta 10 BAR / 100M / 330FT, para reajustar, por ejemplo, el bisel a un tiempo de descompresión requerido. Cuando no se manipula, entrega la misma resistencia al agua que el reloj, 300M / 30 BAR / 1000 FT.

 Se aconseja accionarla, girando suavemente, cada clic es medio minuto, y una vuelta completa son 120 clics.

 **Nunca gires la corona hacia la derecha mirando el reloj, pues dañarás el mecanismo! Si no estás seguro, la caja tiene flechas indicando la dirección de giro.**



EL USO INTENSIVO O PRO DE LA CORONA DIVE TIME EN ENTORNOS MARINOS, REQUERIRÁ DE MANTENIMIENTO EN SERVICIO TÉCNICO PARA EL CAMBIO DE JUNTAS CADA 3 AÑOS. UN USO MODERADO U EVENTUAL REQUERIRÁ SERVICIO A LOS 5/6 AÑOS.

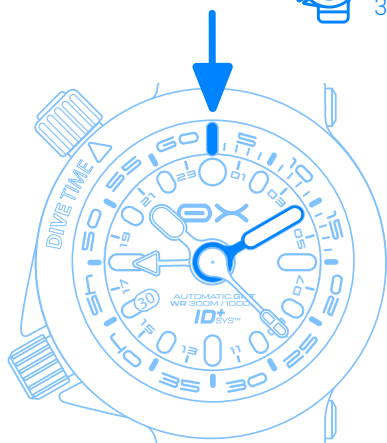

PARA AJUSTAR EL BISEL A "CERO", DEBEMOS GIRAR LA CORONA DIVE TIME EN SENTIDO CONTRARIO A LAS AGUJAS DEL RELOJ, HASTA DONDE ESTÉ LA MINUTERA

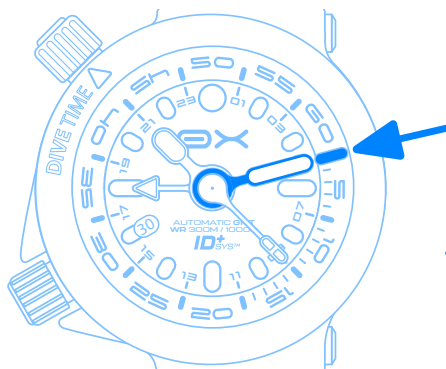

DETALLE DEL TIEMPO DE ENTRADA (INICIO DE INMERSIÓN) HACIENDO COINCIDIR EL "CERO" DEL BISEL DIVE TIME CON LA AGUJA MINUTERA.

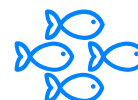
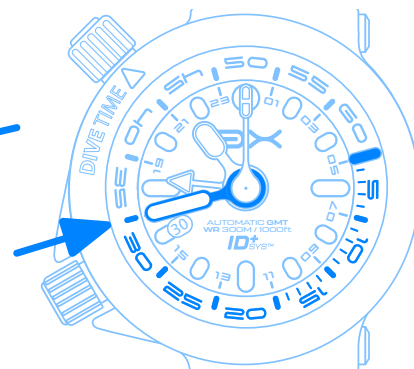

DETALLE DE FIN DE UNA INMERSIÓN PLANIFICADA DE 30 MINUTOS (EJEMPLO)

CORREAS

AJUSTANDO LAS CORREAS DEL RELOJ

En tu nuevo reloj, las correas tienen un largo standard, pensado para que puedan ajustarse a todos los tamaños de muñeca. Por ello debemos de personalizar el tamaño, adaptándola a nuestra medida.

¡Vamos a ver cómo se hace, en cada tipo de correa!



La garantía no cubre ninguna correa nueva que esté cortada. Es tu responsabilidad ajustarla bien.



SI TIENES DUDAS SOBRE COMO AJUSTAR TU CORREA, LA MEJOR OPCIÓN ES ACUDIR A UNA TIENDA DE RELOJES PARA QUE REALICEN EL AJUSTE.



Necesitas las 2 herramientas que se entregan con tu reloj, además de un cutter y una regla, o tijeras grandes que corten bien.

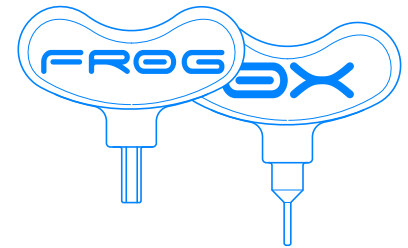

ABRIR, CERRAR Y AJUSTAR EL EXTENSOR DEL CIERRE EN CORREA FKM / BRAZALETE

Los dos pulsadores laterales negros permiten una apertura rápida del cierre. Por seguridad, deben de pulsarse los dos a la vez para liberarlo. Para cerrarlo, simplemente ejerce presión hasta oír el clic.

Para usar el extensor, bien sea para micro-ajustar tu FROG300, o para poder colocarlo sobre un neopreno o traje técnico, empuja el botón 'Unlock' hacia el exterior del cierre y re-ajusta entrando de nuevo entrando la correa o pulsera hacia adentro.

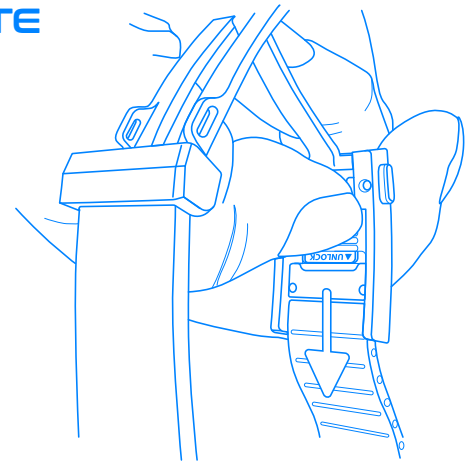

CORREA DE FLUORELASTÓMERO DE ALTA DENSIDAD **FKM**

Para ajustar correctamente la correa de FKM a tus preferencias, y que el cierre también siga estando centrado en tu muñeca, sigue estos pasos:

- 1 Con la herramienta de pasadores que te entregamos, desmonta la correa 6H del cierre, dejando la de 12H fijada y asegurándote de que esta última -la correa 12H-, está totalmente introducida hasta el tope del sistema de micro-ajuste y ajuste Divers.
- 2 Colócate el reloj en la muñeca, sujetando la caja para evitar caídas, y sobrepón la correa suelta 6H por encima del cierre que tiene en la otra correa 12H.
- 2 Cuenta cuantos agujeros sobran, desde el extremo del cierre. Imagina que sobran 4: si te sobran 4, procede a cortar 2+2 segmentos de cada lado. Si te sobran 2, corta 1 y 1 de cada lado. Si el número es impar, corta uno más en el lado de la correa 12H. **Utiliza las líneas de la correa como referencia para cortar.**
- 3 Ten en cuenta que para cortar la correa 12H, también deberás de desmontarla solo del cierre, utilizando la herramienta de pasadores. Para ello aprieta el botón interior 'Unlock' del cierre y empuja para que salga toda la correa y poder acceder a desconectarla del cierre.
- 1 Vuelve a poner los pasadores, asegurándote de que los pasadores encajan correctamente en los orificios del cierre destinados a ello, y... Listos!

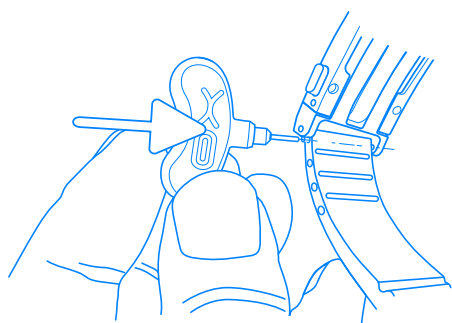

1

PRESIONA EL PASADOR

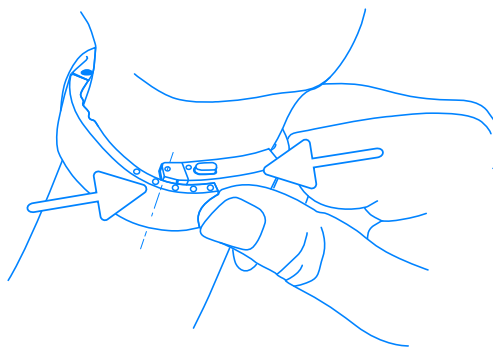

2

SOBRAN 3 AGUJEROS.
ACORTA POR LAS LÍNEAS DEL INTERIOR

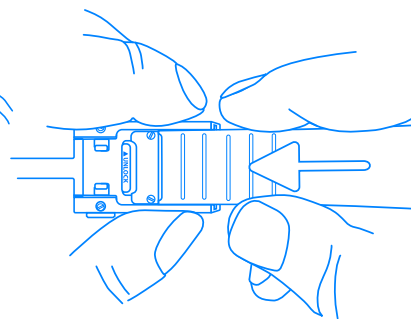

3

PARA LA MEDIDA, ASEGÚRATE
DE QUE ESTÁ TODA DENTRO

TITANIUM BRAZALETE MACIZO BITONO

Para ajustar correctamente la pulsera de titanio G3i a tu muñeca y preferencias, y que el cierre también siga estando centrado en la muñeca, sigue estos pasos:

Con la herramienta de pasadores que te entregamos, desconecta del cierre la correa 6H. Utiliza el mismo sistema de medición que para con la correa de FKM (página anterior).

Para quitar mallas (o links) ten en cuenta que debes quitar el pasador que las une, y que en el interior, además del eje pasador hay un casquillo, que debes de volver a colocar en el orificio en el que encaja antes de volver a entrar el eje pasador. Para ello, recomendamos utilizar a herramienta de extracción de pasadores de la ilustración o similar.

i Ten en cuenta que lo ideal es disponer de una herramienta específica para quitar u añadir mallas. Por ello te sugerimos que acudas a una relojería.



SI ADQUIRISTE UN ACCESORIO DE PULSERA DE TITANIO, UTILIZA LA HERRAMIENTA DE EXTRACCIÓN PROPORCIONADA O UNA HERRAMIENTA SIMILAR DISEÑADA PARA ESTE PROPÓSITO.

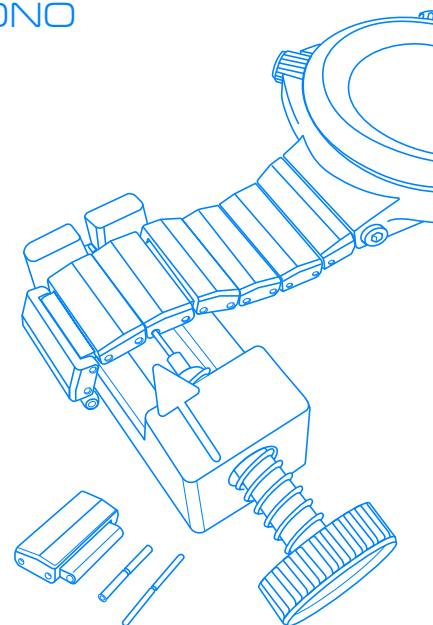

Correa **Cosmoband®**, cómo funciona

La correa Cosmoband® utiliza a las 12H, un pasador metálico azul con acabado cerámico Cerakote® azul para entrelazar la correa que puedes multi-ajustar rápidamente gracias al cierre de Velcro®. Y en el otro extremo, un tornillo allen y un cilindro en acero inoxidable te aseguran máxima resistencia.

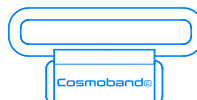

i Consejo para evitar caídas: para colocar la correa en el pasador, ten el reloj en la muñeca mientras el lado de la correa Cosmoband fijada a la caja queda sujeta por tu cuerpo, evitando así que el reloj pueda caerse mientras enlazas la correa por el pasador.

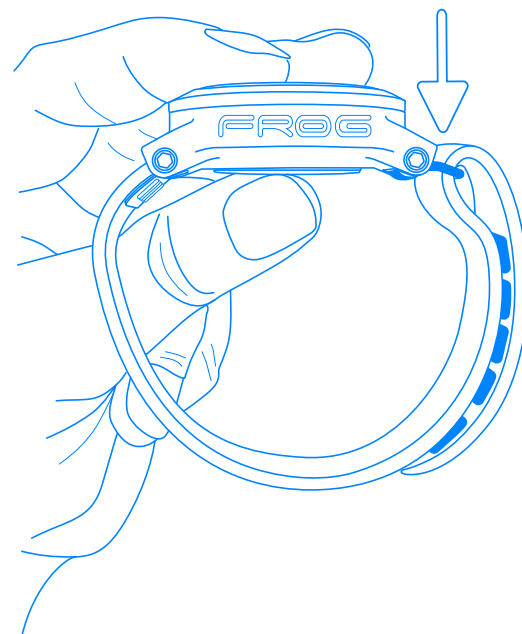

CORREA TÉXTIL ESTILO NATO-ZULÚ **Cosmoband**©

La correa textil con cierre rápido de Velcro®, permite acortarla 16mm para personas a las que les quede muy larga.

Fíjate en la zona de los 5 cierres Velcro®, y que entre el primero y el segundo hay mucho mas espacio. Utiliza una tijeras, y recorta según la siguiente ilustración para mantener la forma original.

Para terminar, utiliza un mechero o una fuente de calor en todo el contorno recortado, para darle un acabado igual que el original, puedes usar tus dedos para repasar la forma.

Listos!

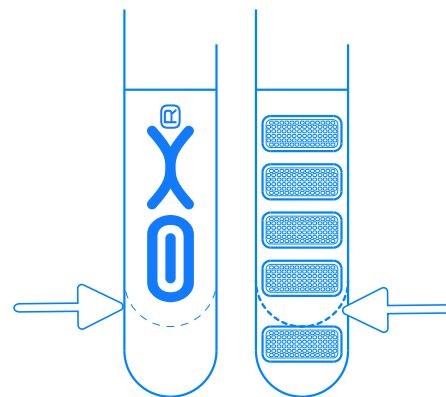

Más... CAMBIO DE CORREAS

Fácil, con la herramienta Allen, desenrosca los dos tornillos que unen la correa a la caja.

Cambia la correa.

Asegúrate de volver a colocar cada tornillo con su arandela especial de presión que la acompaña. Con delicadeza vuelve a roscar el tornillo. Cuando este haga tope, no aprietes más, la arandela se encargará de evitar que se desenrosque con el tiempo.

i Estas simples instrucciones son válidas también para la pulsera de Titanio de grado G3i, pero en el caso de las correas tipo Nato-Zulú Cosmoband© no, ya que utiliza piezas diferentes.

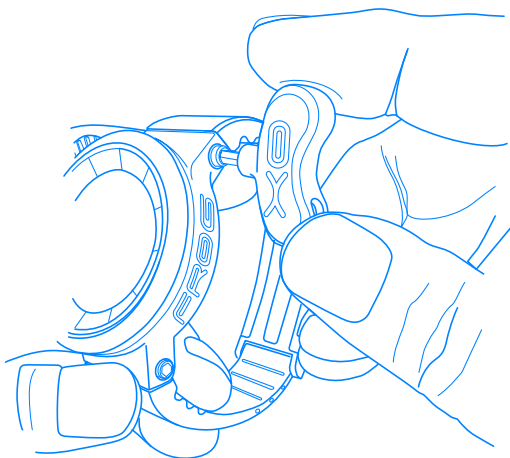



EL SISTEMA DE DATOS DE EMERGENCIA ID+SYS™

INTRODUCCIÓN AL SISTEMA

Tu reloj-instrumento automático OX® FROG300 está equipado con un sistema de datos de emergencia que utiliza tecnología NFC (Near Field Communication), en castellano Comunicación de Campo Cercano.

El disco ID+SYS™ ha sido diseñado para almacenar información de salud, contactos y relevante como por ejemplo, alergias, patologías, o un seguro médico. Estos datos -en el caso de que se encuentre inconsciente o sin habla-, y una foto introducida con la que validarle, proporcionarán de inmediato información adicional relevante a equipos de Rescate, Salvamento Marítimo o Emergencias Médicas (First Response). La información es únicamente accesible directamente desde cualquier smartphone que toque el disco ID+SYS™: mientras el FROG300 está abrochado en la muñeca, es totalmente imposible el acceso a los datos por terceros y no autorizados. Al mismo tiempo, este sistema patentado permite la extracción del disco ID+SYS™, por ejemplo, para poder cambiarlo al prestar el reloj a un amigo, o simplemente para proteger la información del ID+SYS™ en un lugar seguro cuando no haces uso del reloj.

OX® realiza constantemente la labor de divulgar e informar acerca del sistema a organizaciones globales de first response y SAR (Search And Rescue), así como a organizaciones de actividades subacuáticas y actividades o deportes de riesgo. Algunos ejemplos son: DAN, IFRC, NAUI, PADI, REGA, SM, SSI o USG.



ACTIVO 100% SIEMPRE SIN EL USO DE BATERIAS, WIFI O CONEXIÓN ALGUNA

LAS ORGANIZACIONES MUNDIALES MÁS RELEVANTES EN BUCEO Y RESCATE O PRIMERA RESPUESTA (MAR-TIERRA) ESTARÁN CONOCIDAS DEL SISTEMA. (MARCAS ORDENADAS EN ORDEN ALFABÉTICO) SE MUESTRAN AQUÍ PARA PONER EJEMPLOS DE ORGANIZACIONES MUNDIALES. TODAS LAS MARCAS SON PROPIEDAD DE SUS RESPECTIVOS DUEÑOS. OX OCEANIX WATCHES LLC NO TIENE NINGUNA RELACION COMERCIAL EXCEPTO LA MISION DE INFORMARLES SOBRE EL ID+SYS™

MYOX®

INSTALA LA APP ID+SYS™

Para conectar, y añadir¹ información al ID+SYS™, Sistema de Datos de Emergencia en tu reloj-instrumento FROG300 necesitas -primero-, instalarte nuestra aplicación MYOX®.

Si tu smartphone utiliza IOS, dirígete a la APP Store de Apple². Si utilizas el sistema operativo Android², descarga la APP en Google² Play.

Una vez instalada, regístrate y sigue los pasos para conectar por primera vez el sistema ID+SYS™ en el disco azul que tienes en tu OX® FROG300

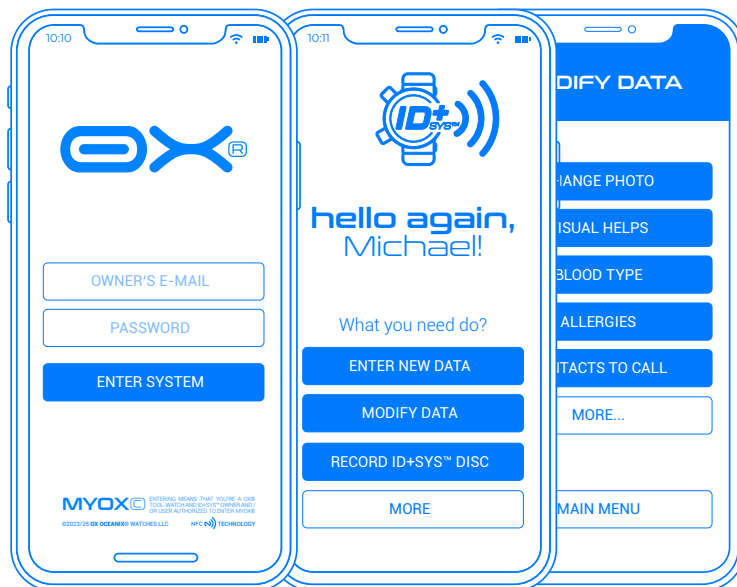

No utilices ninguna otra APP para grabar o re-grabar el disco ID+SYS™. Si lo haces dañarás la información que contiene el disco y no te será posible grabar la información introducida desde nuestra APP MYOX®



ESCANEA CON TU CÁMARA ESTE CÓDIGO QR PARA IR A DESCARGAS EN WWW.FROG300.COM, O BIEN VE DIRECTAMENTE A TU CENTRO DE APPS Y BUSCA ID+SYS o MyOx®



COMPATIBILIDAD UNIVERSAL CON



¹ SISTEMA PATENTADO. CON TECNOLOGÍA NFC DE OX® OCEANIX WATCHES LLC.

² APPLE, ANDROID Y GOOGLE SON MARCAS REGISTRADAS Y PROPIEDAD DE SUS RESPECTIVOS PROPIETARIOS, UTILIZADAS AQUÍ EXCLUSIVAMENTE CON FINES INFORMATIVOS. OX OCEANIX WATCHES LLC NO TIENE OTRA RELACIÓN CON DICHAS MARCAS QUE LA DE UTILIZAR SUS PLATAFORMAS DE APLICACIONES.



ACTIVAR EL ID+SYS™

MONTAR Y DESMONTAR EL DISCO ID+SYS™ DE TU FROG300

El disco ID+SYS va a rosca.

Para desmontarlo del reloj, posa un par de dedos encima de la pieza azul que encuentras en el fondo del reloj, y sin ejercer presión, muévelo en sentido contrario a las agujas del reloj (a la izquierda) para desenroscarlo. Para rosca, colócalo encima de la pieza caseback (fondo del reloj), asegurándote de que queda posado plano, no inclinado. Sin ejercer presión, giralo en sentido de las agujas del reloj (dcha.): verás que empieza a rosca. Puedes darle varias vueltas, pero no es necesario hacer tope o apretarlo.



El Disco ID+SYS™ rosca con suma facilidad en el fondo del reloj (caseback) y sin necesidad de ejercer presión alguna. Así que si te ofrece resistencia, es que no lo estás haciendo bien :-)

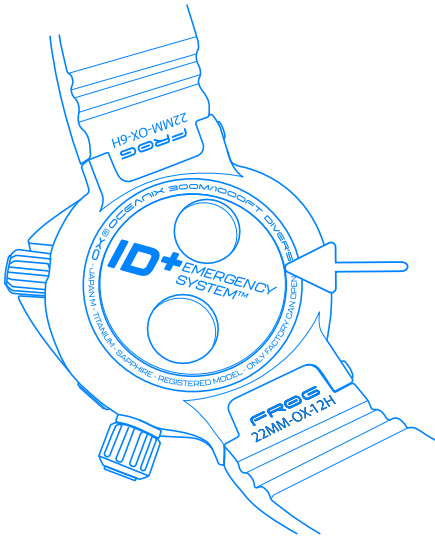

LOCALIZAR EL NÚMERO DE SERIE DEL RELOJ

Cada OX® FROG300 dispone de un número de serie único. Para la garantía u otros motivos como una compañía de seguros, puede ser necesario saber que está situado en la pieza que cierra el reloj en la parte posterior. Para acceder a este, deberás de desenroscar y quitar la pieza azul ID+SYS™, girándola hacia la izquierda suavemente, sin ejercer presión, para que desenrosque con facilidad y poder acceder al fondo del reloj donde esta el número de serie grabado.



La pieza azul ID+SYS™ va a rosca. Posa tus dedos encima de ella, y sin ejercer presión, girala para sacarla o volver a colocarla. No hace falta aprietes al llegar al final, sólo con darle algunas vueltas es suficiente.



FROG300 CONECTAR EL ID+SYS™



MANTENIMIENTO Y CONSERVACIÓN

LARGA VIDA AL PRÍNCIPE DE LAS RANAS !

Tu reloj OX® FROG300 cumple con los estándares ISO6425 para relojes de buceo por saturación hasta los 300M, y con la normativa militar MILSTD810H, así que estamos ante un reloj-instrumento duro de verdad. Pero ello no quita que haya que darle un mínimo mantenimiento y tener en cuenta algunos cuidados y consejos con el objetivo de conservar siempre joven, sano y a salvo a tu FROG300!

LIMPIEZA DEL RELOJ

¿Polvo, barro, sudor? Puedes lavar tu FROG300 en agua dulce tibia, utilizando un cepillo de cerdas suaves y jabón PH neutro.

DESPUÉS DE SU USO EN EL MAR

Es muy importante, que después de su uso en el mar, lo enjuagues con agua dulce, eliminando la sal.

EXPOSICIÓN PROLONGADA AL SOL Y A/EN CAMPOS MAGNÉTICOS.

Evita exposiciones prolongadas a fuentes de calor. Aunque el FROG300 está preparado para resistirlo todo, evita dejarlo por largos periodos en zonas en las que quede expuesto directamente a los rayos solares. Evita cambios bruscos y radicales de temperatura. Evita dejarlo cerca de fuentes de emisiones electromagnéticas de forma prolongada, pues ello puede magnetizar al reloj, afectando a la precisión horaria del mismo (de ser así deberás de llevarlo a un centro técnico de relojería para que lo desmagneticen).

RELOJ PARADO POR NO USARLO.

Después de 42 horas sin movimiento, el FROG300 se detendrá: cuando vuelvas a usarlo, evita cargar el reloj moviéndolo, al volver a poner en hora o fecha, utiliza la función de remonte manual y cárgalo correctamente.

MANTENIMIENTO Y CONSERVACIÓN

(ESTA SECCIÓN EMPIEZA EN LA PÁGINA ANTERIOR)

SERVICIO DE MANTENIMIENTO

Tu reloj FROG300 u otro modelo de OX® necesita/n un servicio de mantenimiento no cubierto por la garantía, pero esencial y altamente necesario para asegurar el buen funcionamiento a largo plazo de tu unidad OX®.

Ten en cuenta que el intervalo de mantenimiento variará dependiendo del uso del reloj. En general, para el uso diario del reloj con fines profesionales (buceo, actividades marinas, agua salada), el mantenimiento debe realizarse aproximadamente cada dos (2) o máximo de tres (3) años para garantizar su buen funcionamiento. Para un uso diario o casual en entornos no acuáticos (o de agua dulce), el mantenimiento de juntas y movimiento puede realizarse cada cinco (5) o seis (6) años, aproximadamente. Para programar un mantenimiento, deberás contactar con nosotros utilizando el formulario de servicio SAT que encuentras en nuestro website www.oceanixwatches.com

GARANTÍA

TÉRMINOS GENERALES DE LA GARANTÍA INTERNACIONAL PARA RELOJES OX OCEANIX®. ALGO QUE PROBABLEMENTE NUNCA TENDRÁS QUE USAR...

Cada reloj OX-OCEANIX® está diseñado y fabricado bajo los más altos estándares de calidad y se somete a un riguroso control final de calidad y pruebas antes de ser enviado. Sin embargo, si algo sale mal, OX® ofrece una garantía de dos años a partir de la fecha de entrega (o 6 años si registras la compra en la sección de garantía de nuestro website).

ESTA GARANTÍA CUBRE defectos de materiales y mano de obra, y puede reclamarse presentando la prueba de compra en el mismo punto de venta o showroom donde adquiriste el reloj (si corresponde), o contactando directamente desde la sección de garantía de nuestro website www.oceanixwatches.com, si lo adquiriste online, o prefieres contactar directamente con el SAT de OX®. Rellena el formulario, introduciendo tu número de identificación OX® que es el número de serie del reloj.

Durante el período de garantía, tienes derecho a que cualquier defecto sea reparado sin costo alguno. Si la reparación no puede devolver tu reloj OX® a su estado normal de funcionamiento, OX OCEANIX Watches LLC garantiza su reemplazo por un reloj OX® de características iguales o similares.

Esta garantía complementa cualquier obligación legal nacional o regional de distribuidores o vendedores y no afecta tus derechos legales como cliente de OX®.

ESTA GARANTÍA NO CUBRE:

- Desgaste y envejecimiento normales (como rayones, alteración del color en materiales recubiertos, cuero o goma).
- Desgaste de partes consumibles, como juntas de sellado, anillos de goma o silicona lubricante en el mecanismo automático o partes sujetas al mantenimiento del calibre y del reloj.
- Daños en cualquier parte del reloj resultantes de un uso anormal o abusivo, accidentes (impactos, abolladuras, cristal roto, etc.), y/o uso inadecuado debido a no seguir las instrucciones del manual.

GARANTÍA

ESTA GARANTÍA NO CUBRE (SIGUE)

- Daños externos en partes por mantenimiento inadecuado (uso y contacto con químicos o solventes).
- Reparaciones o alteraciones realizadas por una persona o relojero que no sea OX-OCEANIX® o, si aplica, sus centros de reparación designados y autorizados oficialmente.

ACCESO A TU GARANTÍA

Si tu reloj FROG300 u otro modelo de OX® de OX OCEANIX Watches LLC necesita servicio, contacta directamente a OX® utilizando para ello el website www.oceanixwatches.com y la sección 'Customer Service' rellenando el formulario de mantenimiento y/o servicio, o visita el punto de venta/showroom donde fue comprado (si aplica).

Al contactarnos a través del formulario, recibirás una confirmación por correo electrónico que incluirá un ARM (Autorización de Retorno de Material), la cual proporcionará instrucciones sobre el embalaje en caso de que necesites devolver el producto. El reloj debe ser cuidadosamente almacenado con su empaque original.

No devuelvas tu reloj a OX OCEANIX Watches LLC sin una aprobación escrita de OX OCEANIX Watches LLC.

Si devuelves un producto, debes utilizar un servicio de mensajería confiable. OX® no puede asumir responsabilidad por la unidad mientras está en tránsito hacia nuestras instalaciones. Es tu responsabilidad asegurar que el reloj esté protegido durante el envío o transporte para reparación y/o garantía. Los gastos de envío corren por tu cuenta, o si es posible, devuélvelo al punto de venta/showroom de OX-OCEANIX® (dependiendo del país).

Si las reparaciones necesarias están cubiertas por esta garantía, OX-OCEANIX® cubrirá los gastos de devolución del reloj reparado a tu dirección. Si la reparación no está cubierta por la garantía, será tu responsabilidad cubrir los gastos de envío requeridos para devolver el reloj. Alternativamente, podemos proceder con la reparación tras tu aceptación y pago del presupuesto, la orden de trabajo y los costos de reparación. Luego te lo devolveremos, incluyendo los gastos de reparación y devolución. En el caso de reparaciones bajo garantía, te recordamos que OX-OCEANIX® cubre los gastos de recogida y devolución del reloj al propietario, una vez reparado.

El OX® FROG300 cuenta con una garantía internacional de hasta 6 años, con los primeros 24 meses (2 años) de servicio de recogida y entrega gratuita puerta a puerta, a partir de la fecha de entrega al propietario.

OX[®]TECH

FUNCIONES ESPECIALES

(DISPONIBLES SOLO EN ALGUNOS MODELOS)

DEPTHCOLORGRAPH®

El OX® FROG300 Depth Rainbow alardea de tener todo lo necesario para poder practicar submarinismo¹. Destaca por tener aplicado en su bisel interior 'Dive Time', una gráfica con la que poder tener una referencia aproximada de la profundidad a la que te encuentras, caso de fallar el profundímetro analógico o digital obligatorio en tu equipamiento²



CÓMO FUNCIONA EL BISEL DEPTHCOLORGRAPH®?

Con luz diurna y no artificial, conforme vamos bajando a mayor profundidad en el mar, y por los efectos densidad del agua y refracción de los rayos solares, los colores desaparecerán hasta llegar -y verlo todo- en un azul profundo. El primero en volverse azul-verdoso es el rojo, a partir de tan sólo 5 metros de profundidad.

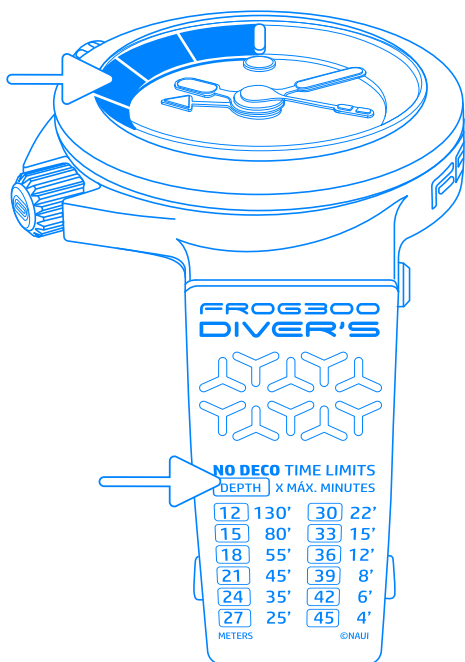

MODELOS ESPECIALES QUE LLEVAN LAS TABLAS 'NO DECO' DE BUCEO

Algunos modelos, incluyen en la correa de FKM, impresas las tablas de buceo de no descompresión 'NO DECO', indicando profundidad y tiempo máximo de inmersión para evitar tener que hacer una parada descompresiva antes de salir a la superficie (a nivel del mar). Estas tablas son orientativas y basadas en las de NAUI (National Association Of Underwaters Instructors), y pueden usarse como referencia¹ auxiliar a las de tu organización. Aunque usemos un ordenador de buceo², las tablas son todavía hoy indispensables para planificar cualquier inmersión.

¹ IMPORTANTE: ANTES DE UTILIZAR EL RELOJ COMO HERRAMIENTA DE BUCEO DEBERÁ/S HABER RECIBIDO LA ADECUADA FORMACIÓN SOBRE LOS DISTINTOS TIPOS DE INMERSIÓN Y TENER LA EXPERIENCIA Y TITULACIÓN OFICIAL NECESARIA PARA BUCEAR CON SEGURIDAD. RESPETE/A ESTRICTAMENTE LAS NORMAS DEL BUCEO RECREATIVO. NO OLVIDE/S QUE LA NORMA OBLIGA A REALIZAR INMERSION EN PAREJA, PLANIFICAR PREVIAMENTE LA INMERSIÓN Y A UTILIZAR EL MATERIAL MÍNIMO NECESARIO Y ADECUADO DEBIDAMENTE INSPECCIONADO. EL SISTEMA DE MEDIDOR DE PROFUNDIDAD DEPTHCOLORGRAPH® SOLO ES UNA REFERENCIA VISUAL AUXILIAR Y ORIENTATIVA PARA CASOS DE MALFUNCION DEL ELEMENTO PRINCIPAL. UTILIZADO (PROFUNDIMETRO), AL IGUAL QUE LAS TABLAS IMPRESAS 'AIR DIVE TABLES U.S. NAVY 1999' Y/O NAUI NATIONAL ASSOCIATION OF UNDERWATER INSTRUCTORS QUE SON ORIENTATIVAS Y NO VINCULANTES.

² ES IMPRESCINDIBLE Y MUY IMPORTANTE REALIZAR EL MANTENIMIENTO ACONSEJADO (TANTO COMO USUARIO-PROPIETARIO, COMO SERVICIO TÉCNICO MANTENIMIENTO PERIÓDICO) DEL RELOJ FROG300, SI VA A SER USADO COMO HERRAMIENTA AUXILIAR EN BUCEO RECREATIVO Y/O PROFESIONAL, CON EL FIN DE PRESERVAR EL CORRECTO FUNCIONAMIENTO DEL CALIBRE AUTOMÁTICO Y LA ESTANQUEIDAD DEL MISMO.

ESPECIFICACIONES TÉCNICAS FROG300

CAJA	Titanio Mecanizado Grado 3i ¹ acabado Sandblasted (micro-arenado). En versión Gold Series 18K el acabado es IP Oro (Ion Plated), Sandblasted.	ESFERA / DIAL	Índices horarios aplicados en la esfera, con luminiscencia LumiNova® de grados W9/X1, aplicada filled bi-tono (monotono en 18K gold series y tri-tono en Depth Rainbow). La duración aproximada es de 4 horas (en todas las partes donde haya). (Dial especial Cosntelación Orion luminiscente en modelo especial NASA).
CIERRE FRONTAL	Bisel de Titanio Grado 3i ¹ , acabado Sandblasted. La hermeticidad está asegurada por la junta 'T-shaped' de OX®. Gold series es IP Oro (Ion Plated), Sandblasted.	MANECILLAS	Todas las agujas iluminadas con Super-Luminova®, multicapa de dos tonos y base W9/X1. (GMT está en C5 Rojo Oscuro, solo en el modelo Depth Rainbow. La serie Gold tiene un tono azul Tiffany mono-tono desarrollado especialmente, grado A).
CASEBACK (FONDO DEL RELOJ)	Fondo a rosca Titanio G3i ¹ , con acabado IP Oro (Ion Plated), con alojamiento para el sistema ID+SYS™. La parte de cierre de plástico del ID+SYS™ utiliza una junta tórica normal para asegurar la estanqueidad WR. En la versión Gold Series 18K / 750 la pieza es completamente de Oro blanco aleado con Platino.	RESISTENCIA AL AGUA	Cumple con ISO6425 para buceo de saturación hasta WR 300 metros / 30 atm / 1.000 ft (Testado en muestreos hasta 40 atm de presión).
CRISTAL	Cristal de zafiro sintético con doble curvatura (domed), con tratamiento AR antirreflejante azul en la cara interior.	CORREAS/ARMIS PULSERA	Correa del reloj hecha del mejor fluoroelastómero FKM, altamente flexible y resistente. Además, puedes usar la pulsera de titanio sólido bi-tono, o las correas tipo nato téxtiles Cosmiband®.
MOVIMIENTO	Calibre automático premium personalizado True GMT 9075 MIYOTA® (Citizen® Group) con 24 joyas, con una frecuencia de 4Hz/28.800 A/H y una reserva de marcha de 42H. Precisión de +15/-10 segundos por día ² , con complicación de segundo huso horario True GMT (zona horaria 24H) y fecha a las 20:00.	CIERRE	El cierre es compatible con la pulsera de titanio sólido y las bandas de FKM/fluoroelastómero. Cuenta con multiajuste (desde el microajuste verano-invierno, hasta el ajuste Diver's para cualquier traje técnico), con dos botones laterales que permiten la liberación rápida del reloj.
BISEL DIVER'S	Bisel giratorio unidireccional de acero inoxidable con 120 clics. Zonas de luminiscencia LumiNova® de grados W9/X1, aplicada rellenando las zonas mecanizadas, variables s/modelo. Juntas de fricción en nylon.	OTROS	Bisel interno con corona 'Dive Time' WR a las 22:30 (se permite su uso bajo el agua, hasta WR100M). Corona de ajuste horario y GMT a rosca a las 20:00. La resistencia magnética es de 4.800 A/m según la norma ISO764 . Cumple también 'Shock Resistant' ISO1413 , Norma ISO6425 para relojes Diver's hasta WR300M/1000ft. Cumple con el Standard MILSTD810H . Función auxiliar iluminación nocturna en lateral caja 'FROG'.



OX® G3i
TITANIUM



SAPPHIRE
BLUE AR



LUMINOVA®
GRADE
W9/X1



9075
MIYOTA®



DAY
DATE



JUMPING HOURS
TRUE GMT



WR300M
SATURATION
DIVER'S



ID+SYS™ EMERGENCY
DATA SYSTEM

1 EL TITANIO G3i DE OX®, ES UN 15% MÁS DURO QUE EL GRADO 3, GRACIAS A LA COMPRESIÓN DE SU ESTRUCTURA CRISTALINA EN EL PROCESO DE FUNDICIÓN (DENSIDAD), ANTES DEL MECANIZADO DE LA CAJA Y TRATAMIENTOS POSTERIORES DE ACABADO.

2 EL CALIBRE DEL MODELO GOLD SERIES TIENE UNA PRECISIÓN AJUSTADA POR OX® EN UN RANGO DE ±5 SEGUNDOS POR DÍA (CLASIFICACIÓN BASADA EN EL USO DIARIO NORMAL EN LA MUÑECA EN TEMPERATURAS DE 10° A 25°C). LA PRECISIÓN DEL TIEMPO PUEDE VARIAR DEPENDIENDO DE OTRAS VARIABLES, POR FAVOR, TENGALO EN CUENTA.



TODAS LAS CARACTERÍSTICAS TÉCNICAS

Dimensiones y Peso/s

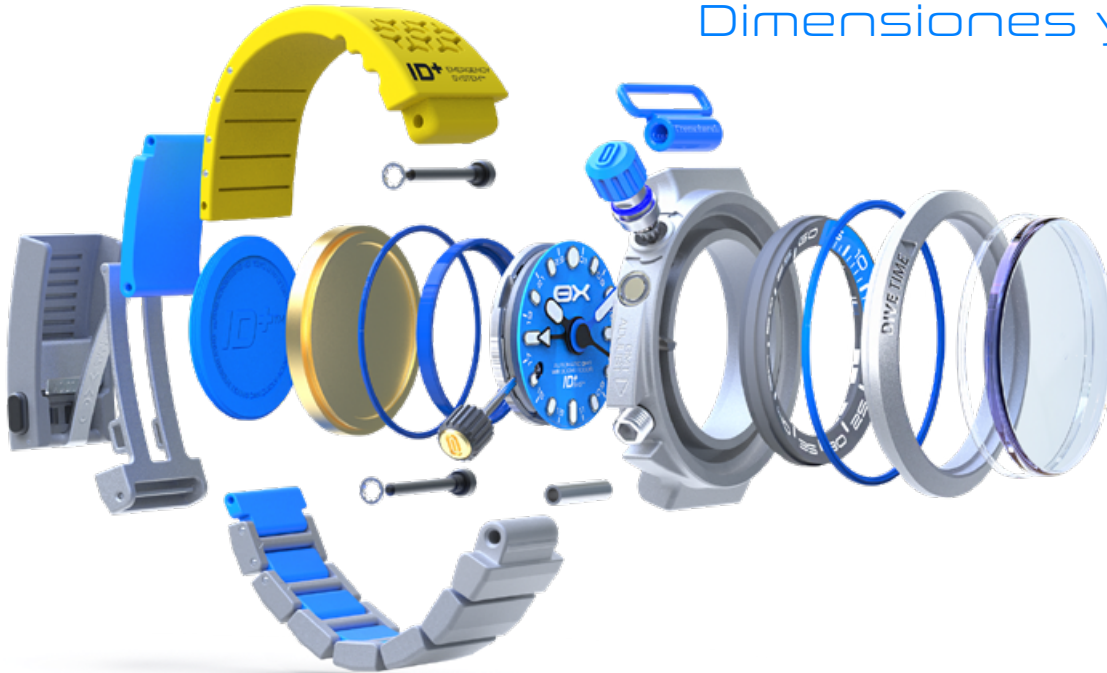

CAJA Ø45mm
14,79 mm height

MEDIDA 22-18 mm
CORREA/S (21-21if is Cosmoband®)

GROSOR DEL CRISTAL ZAFIRO 3,05 mm

LUG TO LUG 44 mm

PESO/S TOTALES Con correa de FKM, el peso es 144,7 g / 0,319 lb. Modelo Full Titanium es 161,6 g / 0,356 lb. Versión Gold series 18K es 151,8 g / 0,334 lb.

22/18mm
FKM STRAP
COSMOBAND®
21mm

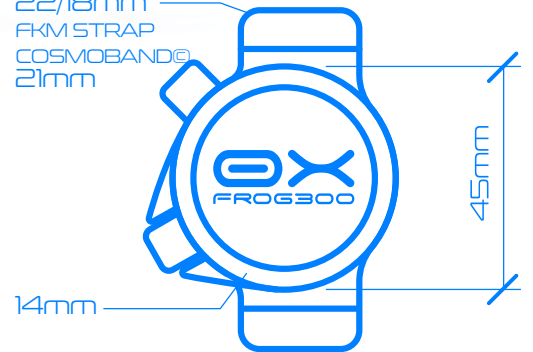

ADVANCED
DIVE CROWN

▲ LOCK

SECURE CLASP
EXTENDER



ISO 6425
COMPLIANT



MIL-STD-810H
COMPLIANT



MIYOTA®
PARASHOCK



ANTIMAGNETIC
ISO 764



NFC
TECHNOLOGY

CERAKOTE®

ULTRA DURABLE
CERAMIC COATED



WARRANTY
UP TO 6 YEARS

LOS RELOJES OX® FROG300 PRO DIVERS ESTÁN DISEÑADOS E INSPIRADOS EN EE.UU. Y FABRICADOS EN SHENZHEN. DEBIDO A LA POLÍTICA DE MEJORA CONSTANTE DE LA CALIDAD DE OX OCEANIX® WATCHES LLC, NOS RESERVAMOS EL DERECHO DE CAMBIAR LAS ESPECIFICACIONES SIN PREVIO AVISO. LOS COLORES DE LOS RELOJES MOSTRADOS EN ESTE CATÁLOGO PUEDEN DIFERIR LIGERAMENTE DE LOS COLORES REALES. AUNQUE NOS ESFORZAMOS PARA QUE ELLO NO OCURRA, LOS TEXTOS E INFORMACIÓN PUEDE/N CONTENER ERROR/ES TIPOGRÁFICOS O DE TRADUCCIÓN INDESEADOS.

FROG300





TOOL-WATCHES FOR PROFESSIONALS. INSPIRED BY USA

© OX OCEANIX® WATCHES LLC - TODOS LOS DERECHOS RESERVADOS. ID+SYS™ ES UN DISEÑO REGISTRADO INTERNACIONALMENTE Y CON PATENTE EN TRAMITE (US/UU/AJE/JP/LATAM). FROG300, OX, OCEANIX, COSMOBAND, MYOX SON MARCAS REGISTRADAS INTERNACIONALMENTE DE OX OCEANIX® WATCHES LLC. © 2022/2024 OX®. DEBIDO A LA POLÍTICA DE MEJORA CONTINUA DE CALIDAD DE OX®, NOS RESERVAMOS EL DERECHO DE CAMBIAR ESPECIFICACIONES SIN PREVIO AVISO. LOS COLORES DE LOS RELOJES MOSTRADOS EN ESTE DOCUMENTO PUEDEN DIFERIR LIGERAMENTE DE LOS COLORES REALES, AUNQUE NOS ESFORZAMOS POR EVITARLO. LOS TEXTOS Y LA INFORMACION PUEDEN CONTENER ERRORES TIPOGRAFICOS O DE TRADUCCION INVOLUNTARIOS. CREDITOS/AGRADECIMIENTOS/FOTOS: NASA / PEXELS / SM / UNSPLASH / USCG, QUE SI UTILIZADOS AQUI, LO SON EXCLUSIVAMENTE PARA ILUSTRAR CONCEPTOS Y ENTORNOS DE RESCATE Y BUCEO RELACIONADOS CON LAS FUNCIONES DEL RELOJ HERRAMIENTA PROFESIONAL OX® FROG300. OX OCEANIX WATCHES LLC, 7345 W SAND LAKE RD - STE 210 - OFICINA 4863 ORLANDO FL 32819 EE. UU. - EIN EE. UU. 35-2819987 TELÉFONO +1(302) 213-6481 CORREO ELECTRÓNICO OX@OCEANIXWATCHES.COM. LOS OX® SE FABRICAN ORGULLOSAMENTE EN SHENZHEN. OX® ES UNA EMPRESA DE ESTADOS UNIDOS, FUNDADA EN 2023.